

DER NEUE JAGUAR XJ

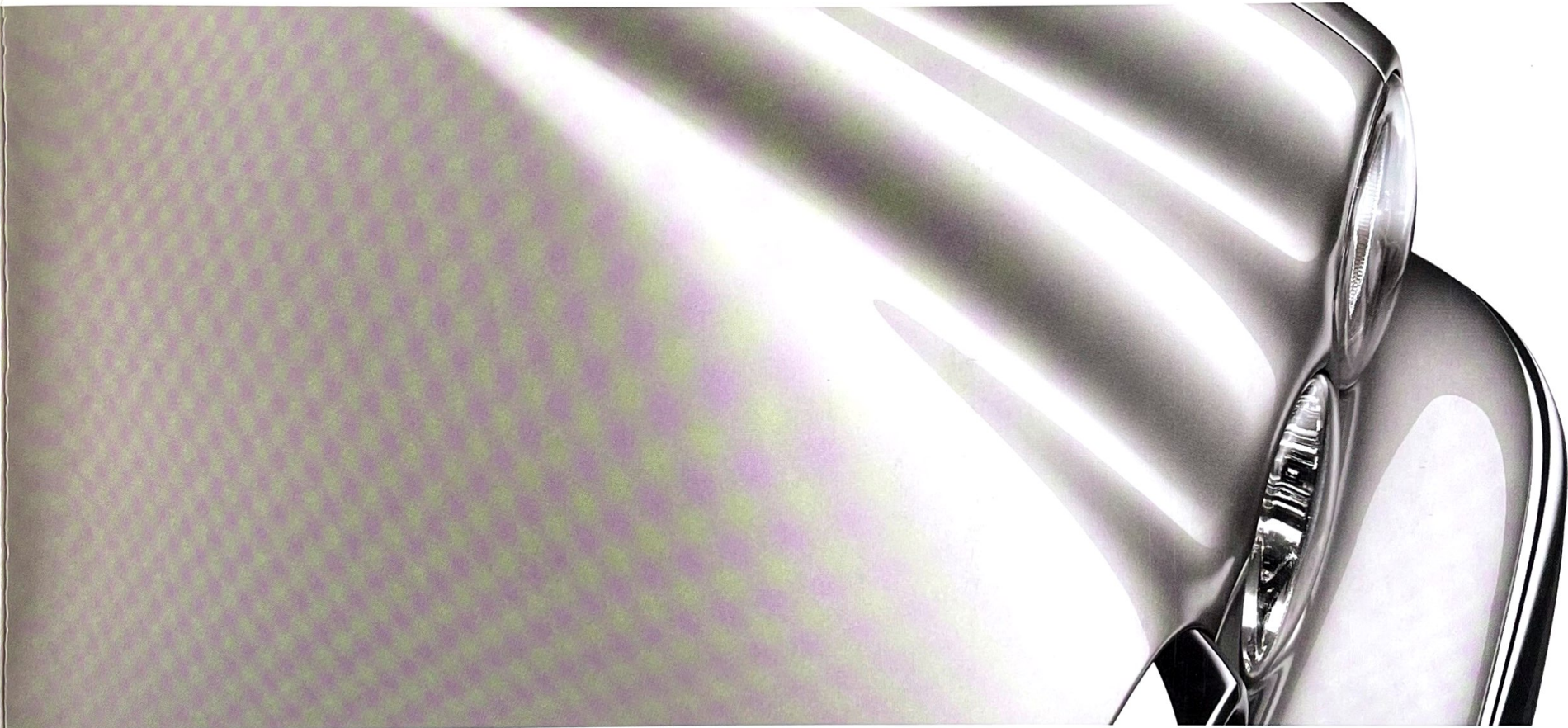

JAGUAR



DER NEUE JAGUAR XJ

Der Jaguar XJ war schon immer ein Meisterwerk, dessen Design, Komfort und Dynamik als Vorbild für andere Fahrzeuge galten.

Im neuen Jaguar XJ finden diese Wesenszüge ihren modernen Ausdruck. Wie kein anderes Automobil verbindet er zukunftsweisende Technologie mit individuellem Stil. Nutzenorientierte Technik und handwerkliche Kunst schließen sich nicht aus, sondern gehen eine beispielhafte Synthese ein, die ein geradezu sinnliches Fahrerlebnis garantiert.

Der neue Jaguar XJ – Stil perfektioniert, Technik vollendet.

Die Linienführung ist Jaguar pur: sinnlich, kultiviert, mit Liebe zum Detail. Ein echter Designklassiker. Seine Silhouette ist aufregend dynamisch und dramatisch. Unverkennbar das Jaguar Flaggschiff. Kurvige Konturen schmücken ein Meisterwerk technischer Kompetenz – mit einer von Grund auf neu entwickelten Aluminiumkarosserie, deren steife, robuste Konstruktion die strengsten Sicherheitsstandards der Welt erfüllt. Der umfangreiche Einsatz von hochlegiertem Leichtmetall spart Gewicht, was die explosive Beschleunigung und das begeisternd bewegliche Handling unterstützt. Nicht zuletzt bietet die großzügig dimensionierte Karosserie auch deutlich mehr Raum für Passagiere und Gepäck. Der neue Jaguar XJ beherrscht die Kunst, Stil und Technik vollkommen zu verbinden.

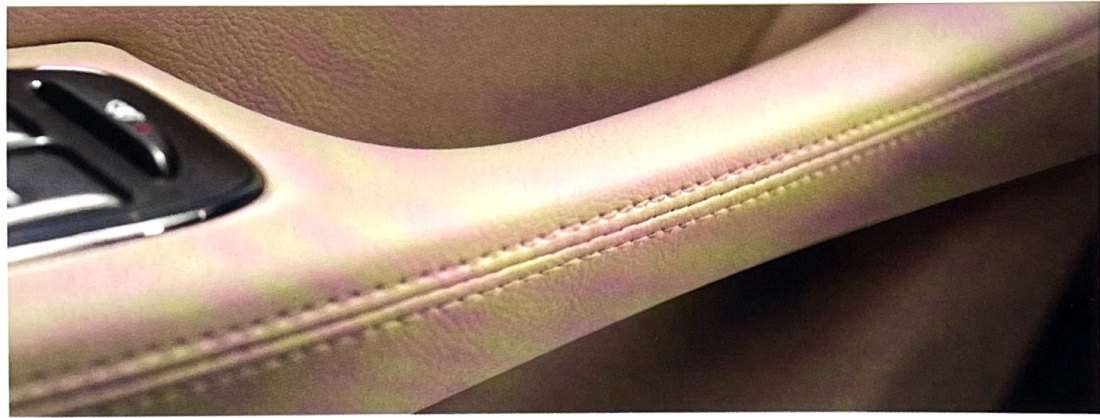
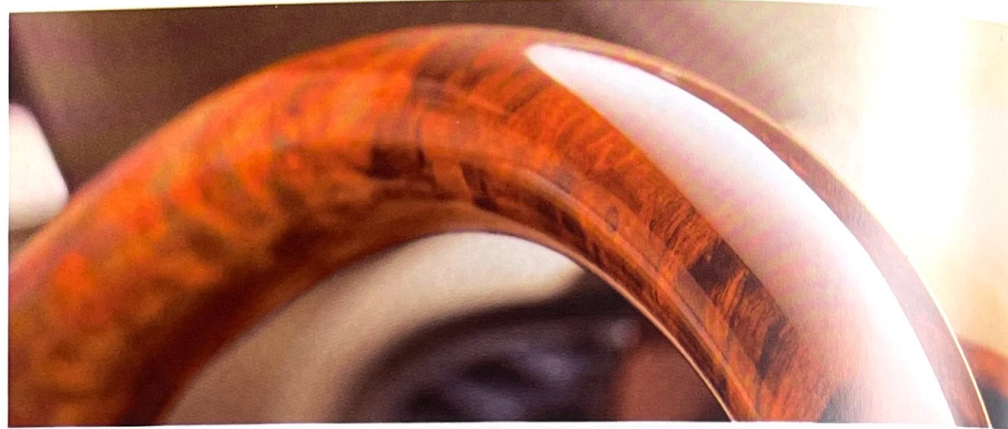

NEUE MASSSTÄBE

Selbstverständlich glänzt der neue Jaguar XJ mit der Qualität, der handwerklichen Kunst und der Liebe zum Detail, die Sie beim Flaggschiff von Jaguar erwarten dürfen.

Stil mit Substanz ist das Thema des neuen XJ: Die Verschmelzung von handwerklichen Tugenden mit modernen Technologien. Kein anderes Fahrzeug beherrscht das besser als dieser neue Jaguar. Das polierte Walnusswurzholz des Lenkrads und des Armaturenbretts oder das handvernähte Leder der Armlehne verbergen intelligent vernetzte Technologien. Die Perfektion der darunter liegenden technischen Konstruktion steht dem Design der Oberflächen in nichts nach. Leidenschaftlich optimierten die Ingenieure jede einzelne Komponente, von den Ventilsteuerungen der Motoren über die Schaltprogramme der Automatik bis zur Elektronik des Navigationssystems. Und das Ergebnis spricht für sich.

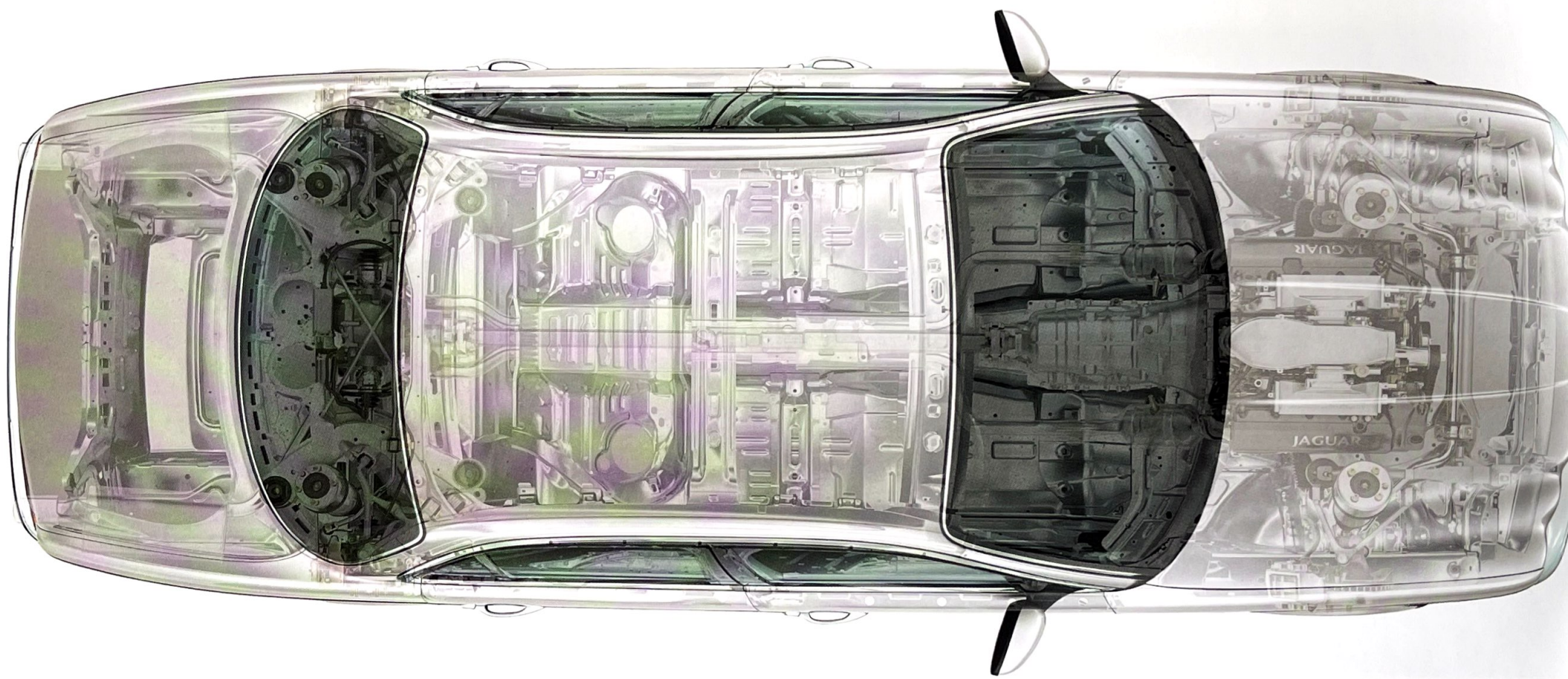

NEUE INGENIEURSKUNST

Bei der Entwicklung des neuen Jaguar XJ zogen unsere Ingenieure alle Register. Mit modernen Technologien wurde aus der Vielzahl möglicher Lösungen stets die herausgearbeitet, die als Ergebnis ein optimales Fahrerlebnis versprach. So wurde die Aluminiumstruktur der Karosserie nicht gewählt, weil sie neu oder modern ist, sondern weil sie bessere Fahrdynamik, Effizienz und Umwelteigenschaften versprach.

Die Verwendung von Aluminium für die Karosserie resultiert in schnellerer Beschleunigung, geringerem Verbrauch und verminderten Emissionen. Dazu tragen auch die neuen Motoren bei: Das 4,2-Liter-V8-Aggregat mit Kompressoraufladung des XJR, der 298 PS (219 kW) starke 4,2 Liter V8 ohne Kompressor, der 3,5 Liter V8 mit 258 PS (190 kW) und der unheimlich kultivierte 3 Liter V6 mit 238 PS (175 kW). Jeweils gekoppelt mit einer Sechsgang-Automatik, die dem Wort Schaltkomfort eine neue Bedeutung verleiht.

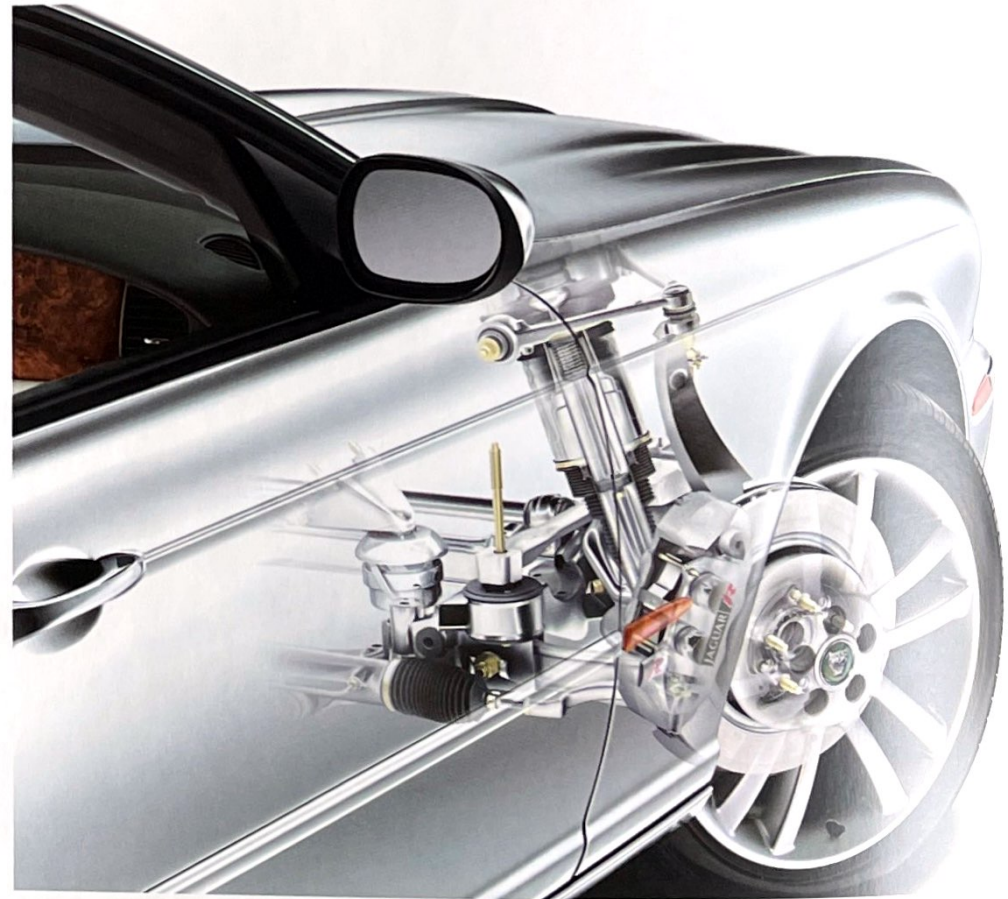

NEUE TECHNOLOGIE

Natürlich nutzt der Jaguar XJ neueste Technologien – allerdings nie um ihrer selbst willen. Man muss kein Computerexperte sein, um diesen Jaguar fahren zu können. Nehmen Sie einfach Platz und sehen Sie sich um, dann werden Sie bemerken: Alles ist dort, wo Sie es vermuten, und funktioniert so, wie Sie es erwarten. Damit Sie sich ausschließlich auf ein wunderbares Fahrerlebnis konzentrieren können.

Wirklich innovative Technik muss am Nutzen orientiert sein. Nur wenn Sie dem Fahrer das Leben angenehmer und sicherer macht, findet sie Eingang in einen neuen Jaguar. Aus diesem Grund hat der neue Jaguar XJ State-of-the-art-Systeme an Bord, mit deren Hilfe Sie beispielsweise Audio-, Navigations- und Telefonsystem sowie Klimaautomatik einfach und sicher per Sprachbefehl steuern können. Systeme, die sich selbsttätig Ihrem Fahrstil anpassen und die Stabilität auch in kritischen Situationen gewährleisten. Oder sie halten automatisch den gewählten Abstand zum vorausfahrenden Fahrzeug ein. Sie erfassen die Position und das Gewicht der Insassen, bevor sie mit der exakt berechneten Energie den Airbag auslösen.



NEUE ERFAHRUNGEN

Den neuen Jaguar XJ zu fahren, ist eine atemberaubende Erfahrung. Souverän verbindet er das beeindruckende, kraftvolle Auftreten einer Luxuslimousine mit der Leidenschaft und Leichtfüßigkeit eines Sportwagens. Seine steife Karosserie, die neu entwickelte Servolenkung sowie die Luftfederung ermöglichen eine neue, dynamischere Art von Fahrvergnügen.

Der neue Jaguar XJ definiert den oft gebrauchten Begriff „aktiver Fahrernuss“ neu – mit begeisterndem Handling auf einem bisher ungekannnten Niveau. Seine ausgeprägte Wendigkeit ist ein Resultat der neu entwickelten, geschwindigkeitsabhängigen Servolenkung. Mit ihrem direkten Kontakt zur Straße vermittelt sie ein Maß an Präzision und Rückmeldung, das normalerweise härter abgestimmten Sportmodellen vorbehalten ist. Aber das ebenfalls neue Fahrwerk verbindet auch bei forcierter Gangart eine stabile Straßenlage mit dem ausgeprägten Fahrkomfort, für den der Jaguar XJ schon immer berühmt war. Kultivierte Kraft in Hülle und Fülle für blitzschnelle Überholvorgänge oder geräuschloses, entspanntes Dahingleiten liefert der durchtrainierte 4,2-Liter-V8-Kompressormotor mit 395 PS. Im Verbund mit der leichtgewichtigen Aluminiumkarosserie ergibt sich ein Potential, von dem andere nur träumen können.













AHO 808

XJR



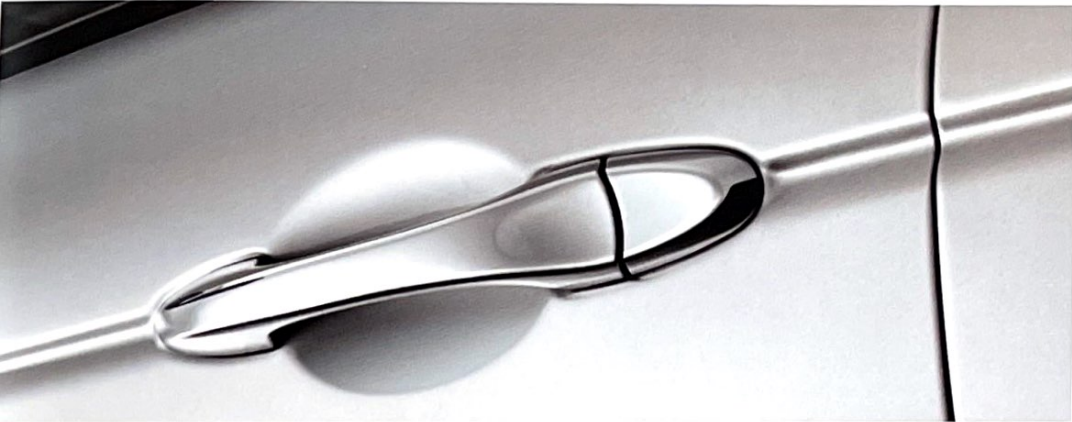





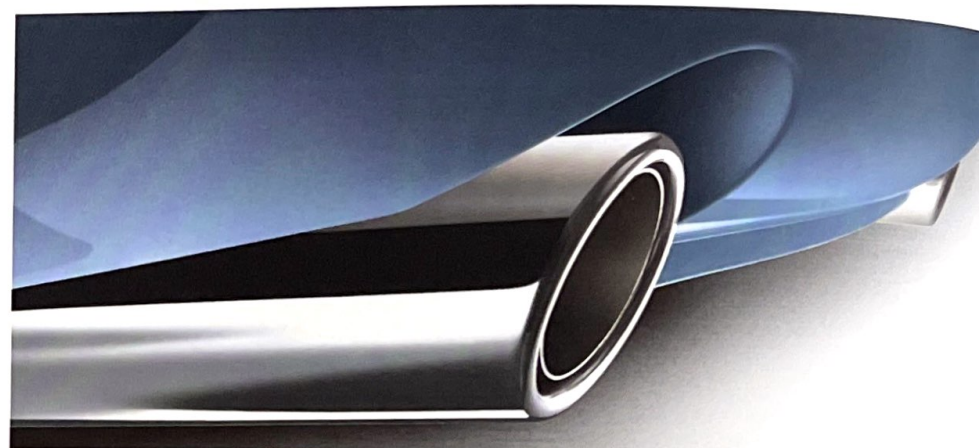







AIRBAG

JAGUAR

BOSE



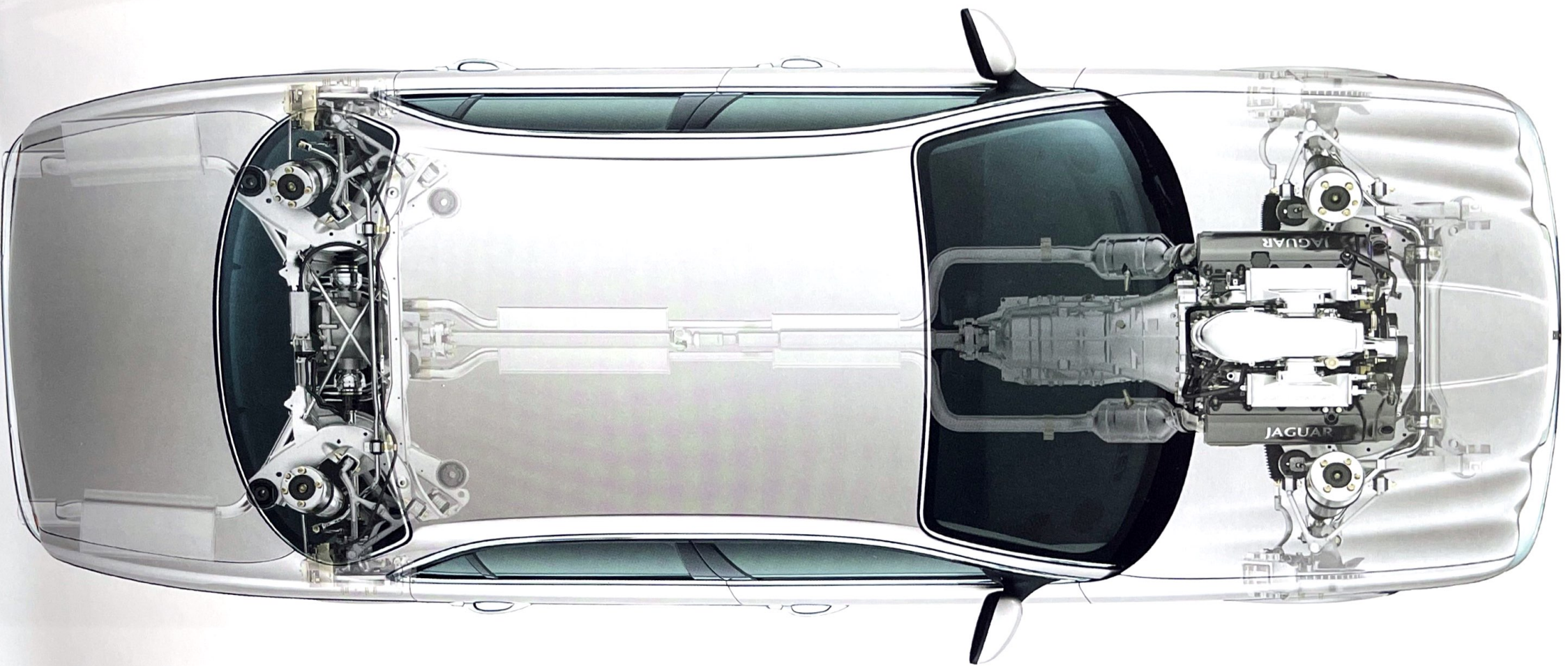



DAS HOCH ENTWICKELTE ALUMINIUM-MONOCOQUE: STRUKTUR UND STEIFIGKEIT

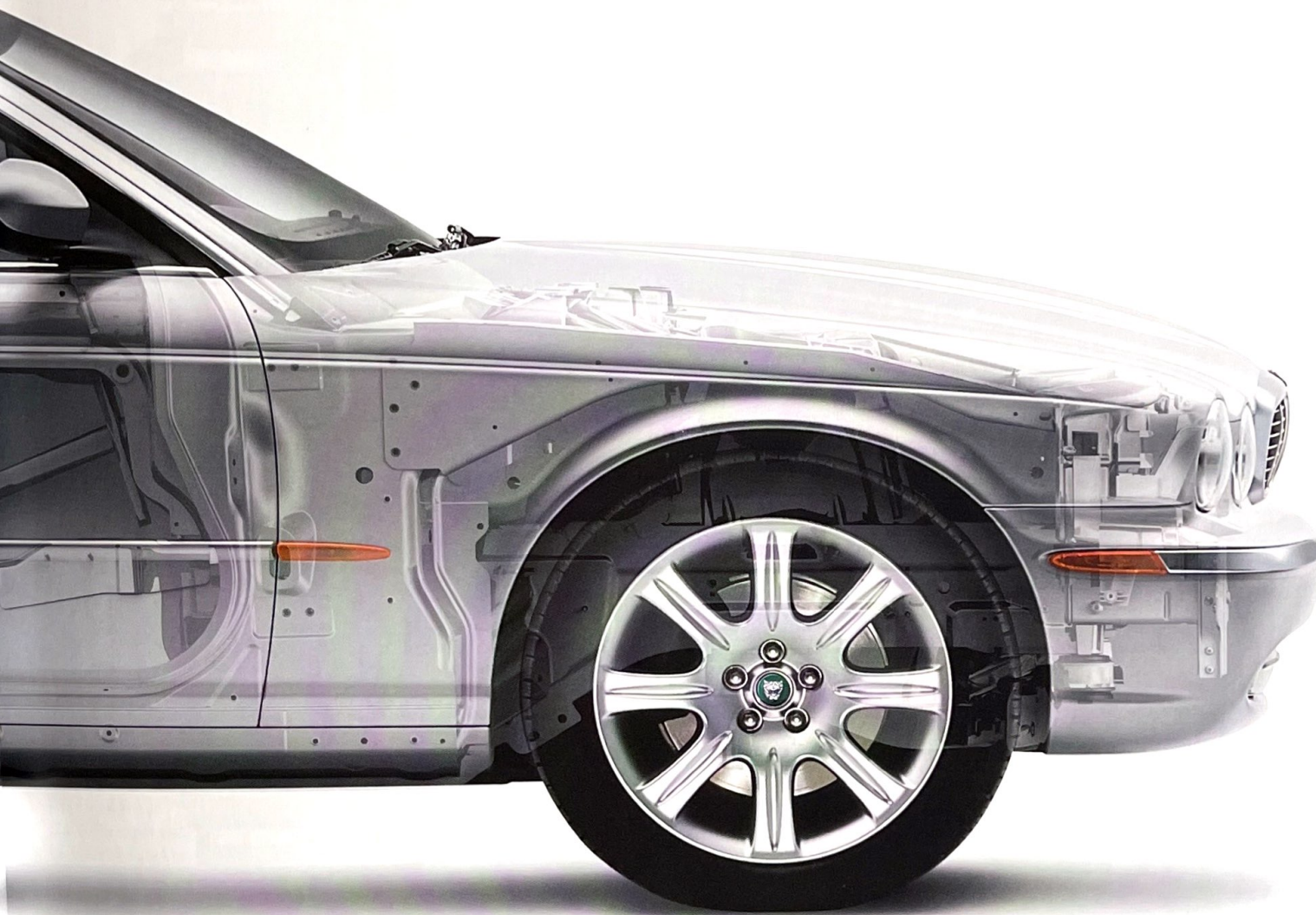

Eine der Stärken des neuen Jaguar XJ ist seine vollkommen neu entwickelte Karosserie. Dank einem umfangreichen Technologietransfer aus der Luftfahrtindustrie ist sie nicht nur 60 Prozent steifer als beim Vorgängermodell, sondern auch erheblich leichter: Die Gewichtsersparnis gegenüber herkömmlichem Stahl beträgt beachtliche 40 Prozent. Fortschrittliche Konstruktionsprinzipien zeichnen auch die Details, wie beispielsweise selbstfixierende Niete und raumfahrtgetriebene Klebstoffe, aus. Oder die Magnesiumlegierung des Instrumententrägers, die ihrerseits 30 Prozent leichter ist als Aluminium. Sie alle tragen dazu bei, die Masse des neuen Jaguar XJ zu reduzieren, wodurch er in jedem Geschwindigkeitsbereich noch schneller beschleunigt oder bremst, leichtfüßiger einlenkt, weniger Treibstoff verbraucht und geringere Emissionen produziert.

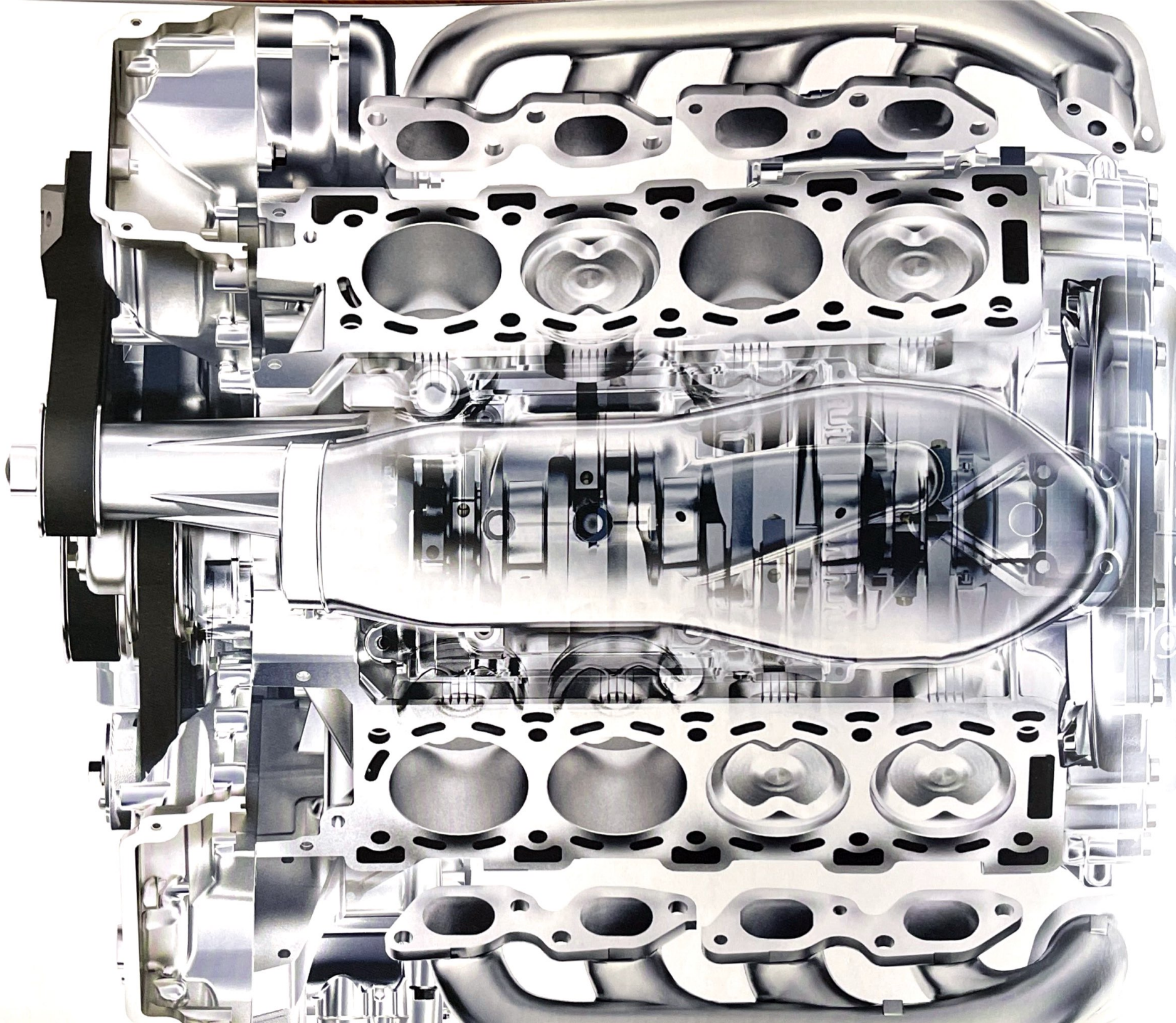

395 KOMPRESSORGE LadENE PS UND SECHSGANG-AUTOMATIK

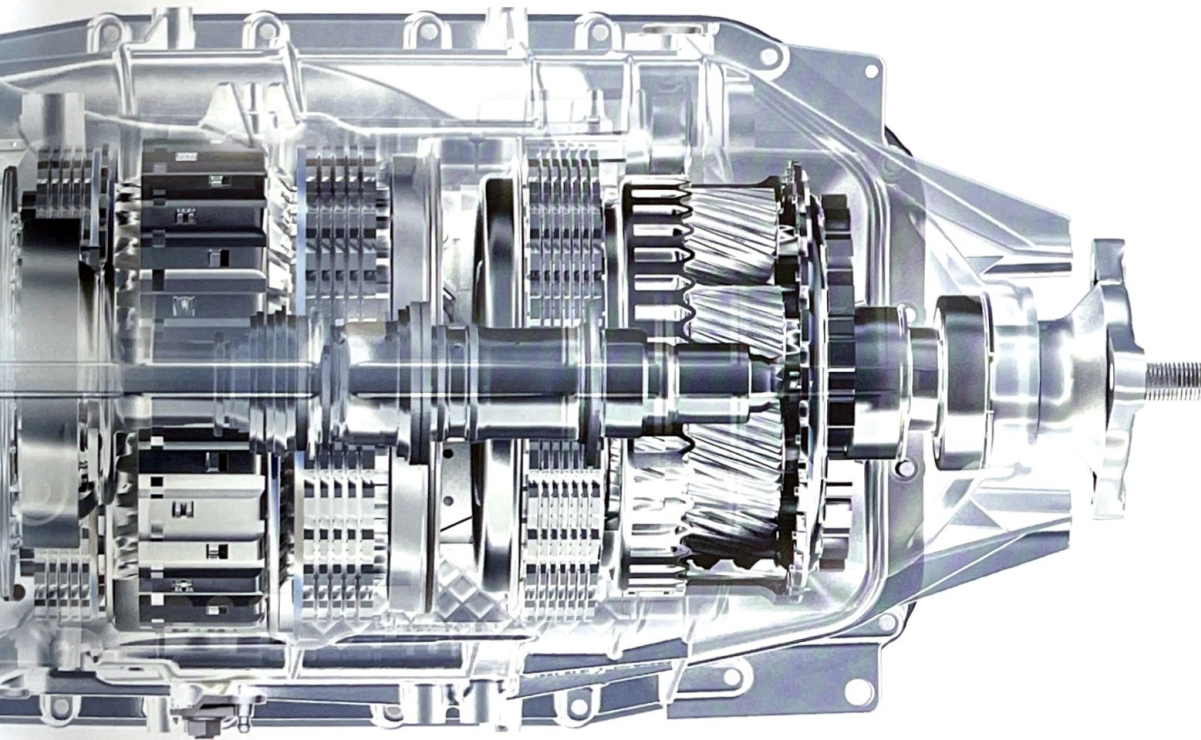

Alle Antriebsaggregate des neuen Jaguar XJ zeichnen sich durch kultivierte, temperamentvolle Leistungsabgabe und effizienten Kraftstoffverbrauch aus. Der weiterentwickelte, explosive 4,2 Liter V8 mit Kompressoraufladung produziert 395 PS (291 kW), die den XJR in nur 5,3 Sekunden auf Tempo 100 katapultieren. Nebenbei gesagt ist dies der stärkste Serienmotor, den Jaguar jemals gebaut hat. Daneben gibt es den 298 PS (219 kW) starken 4,2 Liter ohne Kompressor und den 3,5 Liter V8 mit 258 PS (190 kW). Den Einstieg bildet ein 3 Liter V6, der mit kultivierten 238 PS (175 kW) überzeugt. Alle Motoren sind an die neue ZF-Sechsgang-Automatik gekoppelt, die mit blitzschnellen, kaum spürbaren Gangwechseln glänzt. Diese Kombination macht Überholmanöver zum kurzweiligen Vergnügen und lässt den Wagen ohne Anstrengung mit hohem Tempo dahingleiten. Unaufdringlich, aber immer präsent: So präsentieren sich die Aggregate des neuen Jaguar XJ.

ANTRIEB

Dank Kompressoraufladung entwickelt der neu überarbeitete 4,2 Liter V8 souveräne 395 PS (291 kW) und eine Beschleunigung von 0 auf 100 km/h in 5,3 Sekunden. Über 80 Prozent seines

Drehmoments stellt er schon ab 2000 Umdrehungen zur Verfügung. Das bedeutet ansatzlosen, kraftvollen Durchzug bei jeder Geschwindigkeit.

KRAFTÜBERTRAGUNG

Gedankenschnelle, ruckfreie Schaltvorgänge, perfekter Anschluss in jeder Fahrstufe und verzögerungsfreier, nachdrücklicher Antritt beim Kickdown: die Vorzüge der hochmodernen ZF-Sechsgang-Automatik. Im

Vergleich zu seinem Vorgänger mit nur fünf Gängen ist das neue Getriebe 12 Prozent leichter, besitzt 30 Prozent weniger Teile und beansprucht erheblich geringeren Platz, was dem Innenraum zugute kommt.

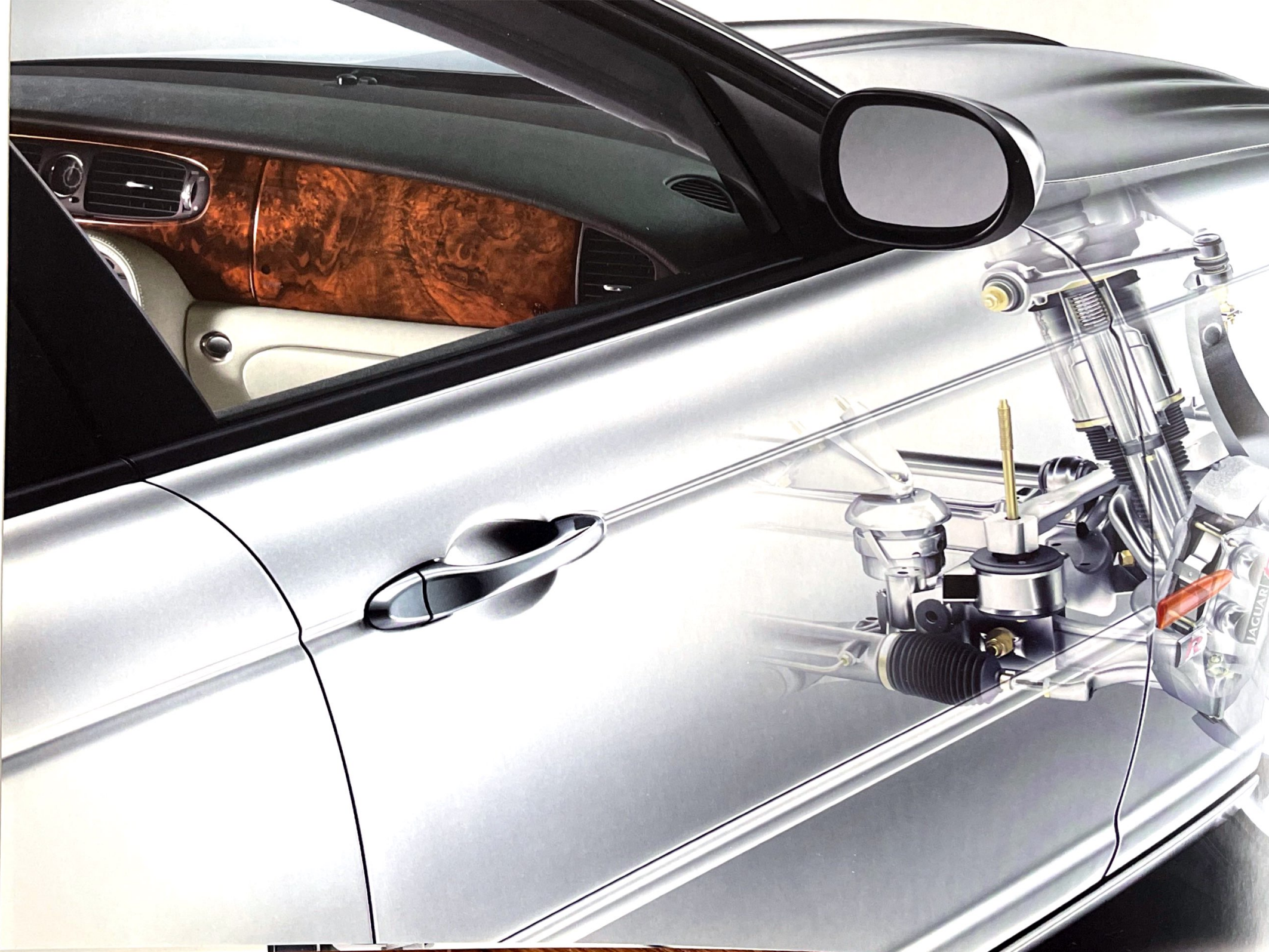

DIE COMPUTERGESTEUERTE ADAPTIVE LUFTFEDERUNG

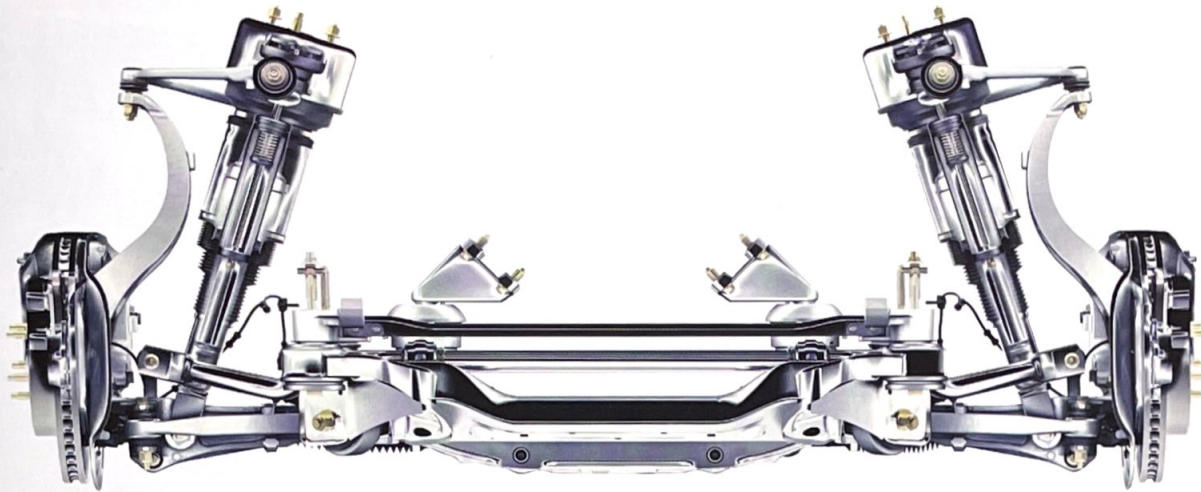

BREMSSYSTEM

Groß dimensionierte Scheibenbremsen mit Vierkanal-ABS werden ergänzt von einem elektronischen Bremsassistenten und der Dynamischen Stabilitätskontrolle DSC. Sie bremst Räder einzeln ab, um in schwierigen Situationen Über- oder Untersteuern zu verhindern. Dagegen greift der Bremsassistent nur ein, wenn der Fahrer bei einer Notbremsung nicht die volle Pedalkraft für eine optimale Bremsung aufbringt.

LUFTFEDERUNG

Ein Novum des XJ: die serienmäßige, elektronisch geregelte Luftfederung. Bei hohen Geschwindigkeiten senkt sie das Fahrzeug ab, um Aerodynamik und Stabilität zu verbessern. Daneben gewährleistet sie auch eine konstante Bodenfreiheit, unabhängig davon, wie viel Passagiere oder Gepäck sich im Wagen befinden.

FAHRWERK MIT HOHEM

ALUMINIUMANTEIL
Hochfeste geschmiedete Leichtmetallkomponenten halten die ungefederten Massen der Einzelradaufhängung gering, was den Fahrkomfort optimiert. Zusätzliche Hydrodämpfer am neu konstruierten Hilfsrahmen reduzieren die Abrollgeräusche und Vibrationen im Innenraum.

CATS-FAHRWERK

Serienmäßig beim neuen XJ: die von Jaguar entwickelte aktive Fahrwerksregelung CATS. Das zweistufige, sensorgesteuerte System passt sich automatisch Ihrem Fahrstil und den wechselnden Straßenverhältnissen an. Durch die Einstellung der Federhärte erleichtert es das Einlenken bei langsamer Geschwindigkeit, garantiert eine stabile Straßenlage bei hohem Tempo und schwebt fast über unebene Straßen.

Seit langer Zeit gelten der Fahrkomfort, die Balance und das Handling von Jaguar als vorbildlich. Jetzt setzt die neue, adaptive Luftfederung einen noch höheren Standard. Das fortschrittliche System besitzt beträchtliche Vorteile gegenüber herkömmlichen Feder-Dämpfer-Anlagen: Nicht nur der Fahrkomfort gewinnt, auch die Aerodynamik und die Stabilität bei hohen Geschwindigkeiten verbessern sich durch das Absenken des Fahrzeugs. Zusätzlich gewährleistet die Luftfederung bei jeder Zuladung eine konstante Bodenfreiheit. Im Verbund mit dem ebenfalls serienmäßigen, aktiven CATS-Fahrwerk (Computer Active Technology Suspension) ergeben sich beim neuen Jaguar XJ Fahreigenschaften, die ihresgleichen suchen.

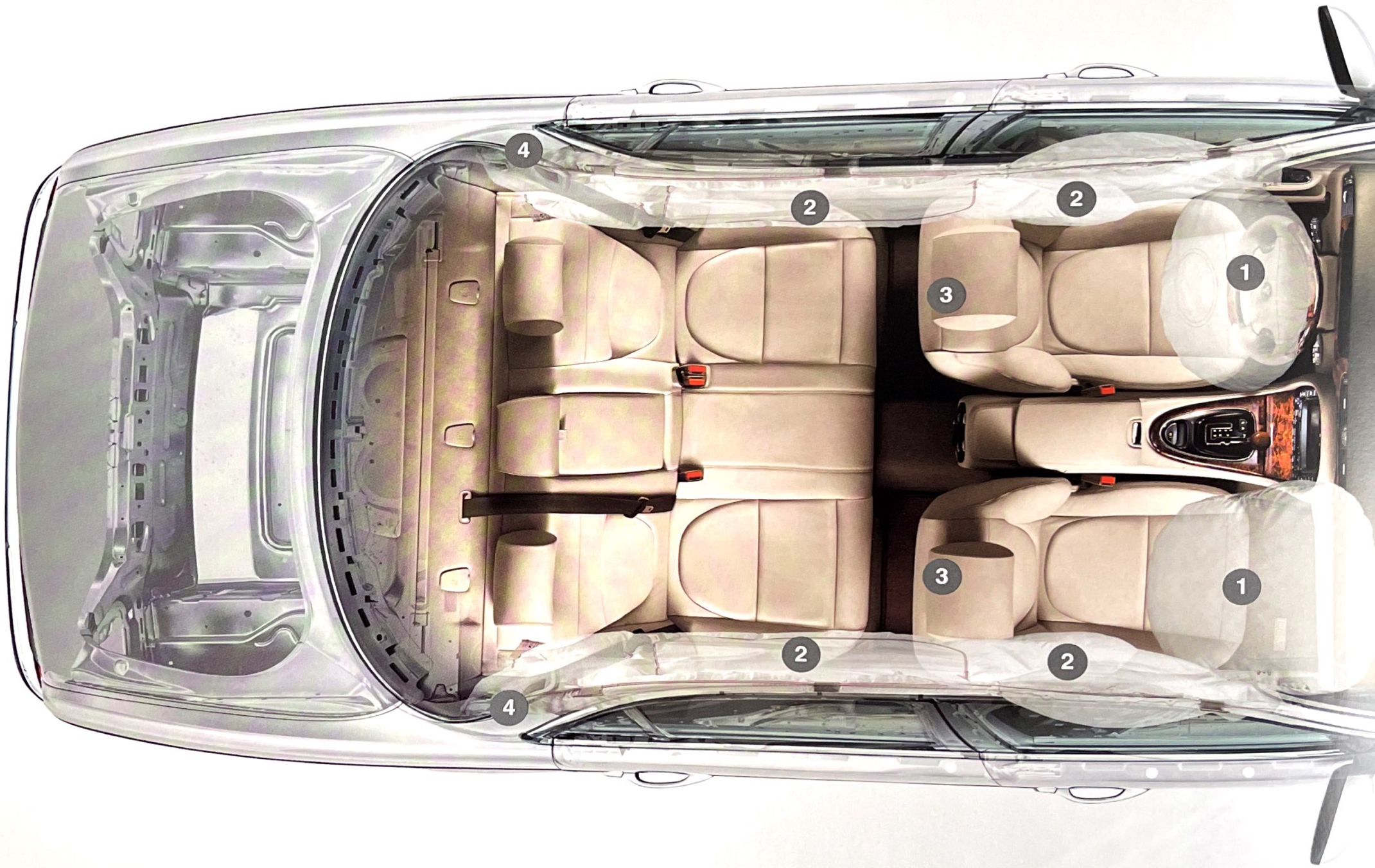

4

2

2

3

1

3

1

2

2

4

DAS SICHERHEITSSYSTEM: STATE-OF-THE-ART

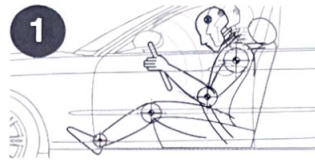
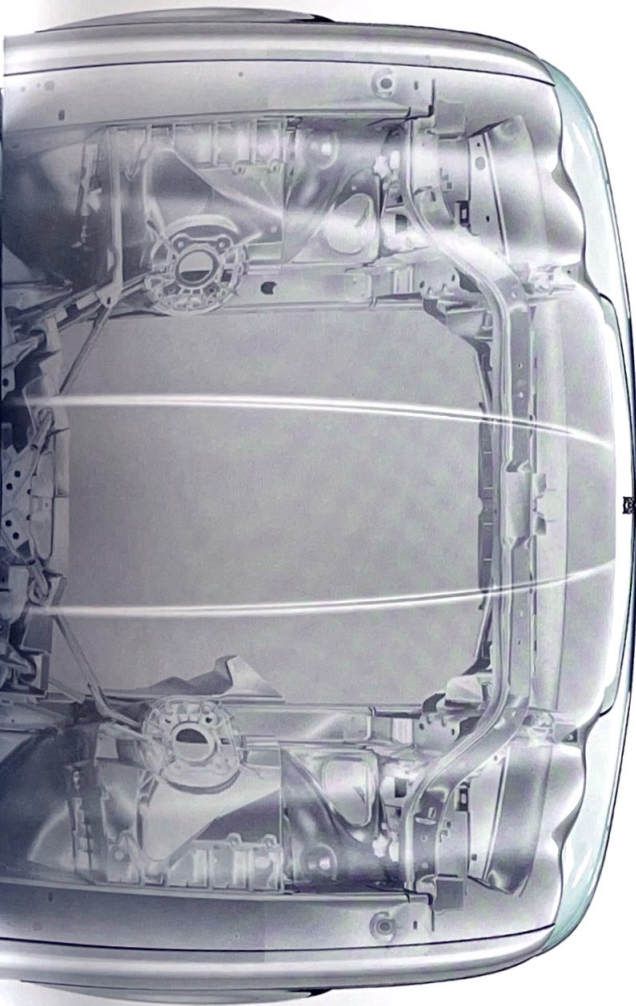

1 MODERNES RÜCKHALTESYSTEM (A.R.T.S.)

Vier Ultraschallsensoren und ein Gewichtssensor im Sitz lokalisieren die exakte Position des Beifahrers. Falls ein Airbag ausgelöst werden muss, berechnet das System, mit welcher Energie das zu geschehen hat, um die Insassen bestmöglich zu schützen.



2 WINDOWBAGS

Der Jaguar XJ verfügt nun über Windowbags oberhalb der vorderen und hinteren Türen. Bei einem Seitenaufprall öffnen sich diese Airbags, um die Köpfe von Fahrer und Passagieren zu schützen.

SEITENAIRBAGS

In den Vordersitzen sind Seitenairbags untergebracht, die helfen, den Oberkörper beim Seitenaufprall vor gravierenden Schäden zu bewahren.

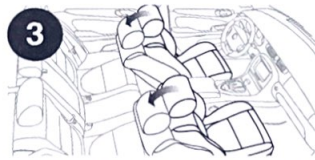

3 ENERGIE ABSORBIERENDE SITZLEHNE

Bei einem Aufprall von hinten ist das Schleudertrauma eine der häufigsten Verletzungen. Dem wirkt die Energie absorbierende Struktur der Vordersitze entgegen: Sie reduziert die relative Bewegung des Kopfes gegenüber dem Körper durch eine zwangsläufige Verschiebung des Sitzes nach hinten, was das Risiko von Wirbelsäulen- und Nackenverletzungen minimiert.



4 SICHERHEIT FÜR DIE FONDPASSAGIERE

Die Passagiere im Fond werden von elektronisch aktivierten Gurtstraffen geschützt, die den Sitzenden innerhalb von Millisekunden in die optimale Position bringen und dort halten. Noch mehr Sicherheit garantieren die Windowbags über den hinteren Türen.

Der neue Jaguar XJ erfüllt die strengsten Sicherheitsnormen der Welt. Sein serienmäßiges Adaptive Restraint Technology System (A.R.T.S.) erfasst die Intensität eines Aufpralls, die Position des Fahrers sowie die Verwendung der Sicherheitsgurte. Mit fortschrittlicher Ultraschalltechnologie und Sitzbelegungssensoren registriert es Anwesenheit, Haltung sowie Größe von Fahrer und Beifahrer. Aus diesen Informationen errechnet das System, ob und mit welcher Kraft die Airbags ausgelöst werden müssen. Vordersitze mit Anti-Schleudertrauma-Konstruktion und Gurtstraffern helfen ebenfalls, die Insassen bei einem Frontalaufprall optimal zu schützen. Bei einem Seitenaufprall sorgen Seitenairbags sowie Windowbags vorn und hinten für zusätzliche Sicherheit.



LEISTUNG ALS KONSTRUKTIONSPRINZIP



COMPUTER ALS ENTWICKLER

Die Jaguar Ingenieure konnten schon vor den Testfahrten sehen, wie sich der neue XJ verhalten würde. Am Computer ließen sich die meisten Eigenschaften berechnen und optimieren. Vom Design über das Handling bis zum Crash-Verhalten beim Aufprall auf ein festes Hindernis. So gesehen war das hervorragende Abschneiden der Testfahrzeuge keine Überraschung.



PERFEKTION ALS KONSTRUKTIONSZIEL

Auf den ersten Blick erkennbar verbindet der neue Jaguar XJ Stil mit Substanz. Hinter den muskulösen Kurven der Motorhaube oder der hinteren Kotflügel verbirgt sich hochkarätige Technik. Die typischen Formen eines Jaguar sind in modernes Aluminium gepresst. Mit diesem Meisterwerk erreicht die Kunst der Ingenieure ein neues Niveau.



EXTREME KLIMAKONDITIONEN

Die High-Tech-Anlagen im Jaguar Entwicklungszentrum reproduzieren problemlos die flimmernde Hitze im Death Valley oder die eisigen Winter in Lappland. Mit einem Knopfdruck wechseln die Ingenieure von +60 auf -40 Grad. Der XJ lässt sich davon nicht beeindrucken. Ebenso wenig wie von den Tests im Death Valley und in Lappland selbst.



BIS ÜBERS LIMIT GETESTET

Die Bremsscheiben glühen rot. Der 4.2 Liter V8 dreht stundenlang brüllend bis in den Begrenzer. Ätzendes Salzwasser wird in jede Falte der Karosserie gesprüht. Und das ist nur ein kleiner Ausschnitt aus dem Programm, dem der XJ im modernen Jaguar Testzentrum ausgesetzt war. Als Resultat können Sie sich am hochwertigsten Fahrzeug erfreuen, das Jaguar je gebaut hat.

Kein Jaguar wurde jemals härteren Prüfungen unterzogen als der neue XJ. Natürlich testeten wir ihn wie jedes neue Modell unter den schwierigsten Bedingungen: in glühender Wüstenhitze, in arktischer Kälte, auf rüttelndem Pflaster und zermürbenden Schotterstrecken. All diese Torturen meisterte er glänzend. Doch angesichts seiner völlig neuen Aluminiumkarosserie wollten wir ganz sicher gehen – und ließen die Testwagen dasselbe Programm noch einmal von vorn absolvieren. Mit demselben Ergebnis. Die Qualität des neuen Jaguar XJ ist beeindruckend und jeder Belastung mehr als gewachsen.





AIRBAG

JAGUAR

JAGUARVOICE SPRACHSTEUERUNG

Drücken Sie einfach die optionale Sprechaste am Lenkrad – und die wichtigsten Funktionen im XJ lassen sich bequem und sicher mit Ihrer Stimme einstellen.



TOUCHSCREEN

Mit dem 7-Zoll-Bildschirm in TFT-Technologie kontrollieren Sie mühelos die Hauptfunktionen des multifunktionalen Navigations-, Audio- und Telefonsystems sowie der Klimaautomatik.



PREMIUM-KLANGSYSTEM

Das optionale Premium-Klangsystem verwöhnt Sie mit Konzerthallen-Sound aus der 320-Watt-Endstufe und zwölf Lautsprechern: je einem Mittel-/Tief- und Hochtöner in jeder Tür, zwei Mitteltonern im Armaturenbrett und einem Paar Subwoofer in der Hutablage. Fondpassagieren steht ein Multimedia-Bediensystem zur Verfügung.



ELEKTRONISCHE PARKBREMSE

Beim neuen XJ wurde die konventionelle Handbremse durch die elektronische Parkbremse in Form eines schlichten Chromhebels ersetzt. Sie können ihn wie die vertraute Handbremse benutzen, doch die Bremse wird beim Losfahren oder Abstellen des Fahrzeugs auch ohne Ihr Zutun betätigt.

TECHNOLOGIE MIT VERSTAND



ELEKTRISCHE LENKRAD- UND PEDALERIE-EINSTELLUNG

Das elektrisch justierbare und auf Wunsch beheizbare Lenkrad bietet einen großen axialen und vertikalen Einstellbereich. Sie können drei verschiedene Positionen speichern und jederzeit abrufen. Zusätzlich erleichtert die Exit-Funktion das Ein- und Aussteigen. Mit einem Schalter an der Lenksäule lässt sich die elektrisch einstellbare Pedalerie betätigen. Mit ihrer Hilfe passen Sie den Pedalabstand optimal an Ihre Körpergröße an.



ELEKTRISCHE SITZEINSTELLUNG

Die Vordersitze des Jaguar XJ verfügen serienmäßig über eine elektrische 12- oder 16-Wege-Einstellung. Damit können Sie nicht nur die Sitzposition wählen, sondern auch die Höhe der Kopfstützen, die Lordosenstützen und die Beinauflagelängen justieren. Die Präferenzen von bis zu drei Fahrern sind speicherbar, dasselbe gilt für die Einstellungen von Lenkrad, Außenspiegeln und Pedalerie. Die serienmäßige variable Sitzheizung erwärmt an kalten Tagen sowohl das Sitzpolster als auch die Rückenlehne.

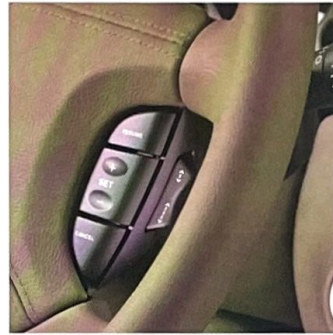

ADAPTIVE GESCHWINDIGKEITSREGELUNG

Die adaptive Geschwindigkeitsregelung hält radargesteuert den gewählten Abstand zum vorausfahrenden Fahrzeug ein. Sie bremst sanft, wenn das Fahrzeug vor Ihnen zu nahe kommt. Ein hörbarer Distanzalarm warnt Sie auf Knopfdruck auch dann, wenn die adaptive Geschwindigkeitsregelung ausgeschaltet ist und Sie sich dem vorausfahrenden Wagen zu sehr nähern.



ZWEI-ZONEN-KLIMA-AUTOMATIK

Mit der neuen Klimaautomatik wählen Sie und Ihr Beifahrer getrennt Ihre präferierte Innenraumtemperatur. Dank Sensortechnik sorgt das System jederzeit für eine angenehme Atmosphäre – selbst wenn eine Seite des Fahrzeugs in der Sonne und die andere im Schatten ist.

Leichte, unkomplizierte Bedienbarkeit fördert das Vergnügen am Fahren – das ist ein Teil der Jaguar Philosophie. Aus diesem Grund werden Sie beim neuen XJ kaum etwas finden, was nicht auf Anhieb nachvollziehbar ist. Die Instrumente sind klar und deutlich abzulesen, die Kontrollen ergonomisch und übersichtlich platziert. Dank der JaguarVoice Sprachsteuerung können Sie alle wesentlichen Funktionen von Audio-, Navigations- und Telefonsystem sowie Klimaautomatik durch Sprachbefehle steuern. Der Touchscreen erklärt sich von selbst, und die elektronische Parkbremse macht das Fahren noch bequemer.



RAUM, UM SICH AUSZUBREITEN

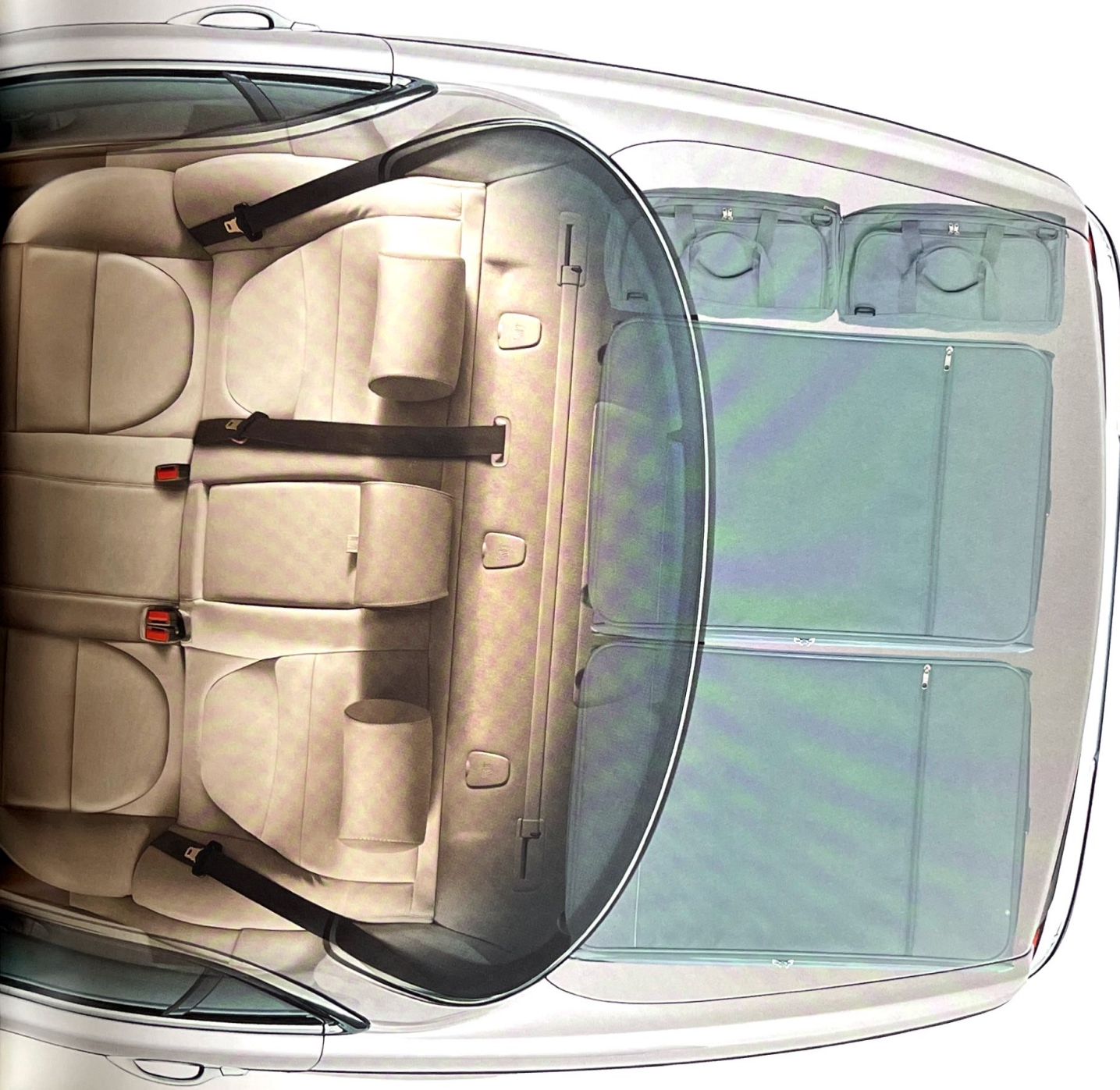

Sie öffnen die Tür, steigen ein und entspannen sich in einer Umgebung, die mehr Lebensraum als Innenraum ist. Das liegt nicht nur an der reichhaltigen Ausstattung mit hochwertigem Leder und kostbarem Holz: Sie entdecken eine deutlich größere Kopf- und Beinfreiheit, mehr Platz für breite Schultern und reichlich Gelegenheit, sich auszustrecken. Selbst Ihr Gepäck findet einen Logenplatz im deutlich gewachsenen Kofferraum, im erweiterten Handschuhfach und im praktischen Skisack.



TECHNOLOGIE FÜR FONDPASSAGIERE

LCD-BILDSCHIRM HINTEN

Eine Option mit hohem Unterhaltungswert ist der 6,5-Zoll-LCD-Bildschirm. Er ist in die Rückseite der vorderen Kopfstütze integriert und kann an DVD-Player, Computerspiele oder TV-Empfänger angeschlossen werden. Für die Fondpassagiere sind Kopfhörer erhältlich, deren Lautstärke von der hinteren Mittelarmlehne aus geregelt wird.



RÜCKSITZ-ALTERNATIVEN

Der neue XJ lässt Ihnen auch im Fond die Wahl: Entscheiden Sie sich optional für die durchgehende elektrische Rücksitzbank, oder präferieren Sie die Einzelsitzanlage (zweifach) beim Super V8? Bei beiden lassen sich die Lehnen elektrisch einstellen, genau wie die Lordosen- und Kopfstützen. Auch die Position des Beifahrersitzes kann man vom Fond aus verändern, um mehr Beinfreiheit zu gewinnen.

MULTIMEDIA-BEDIENSYSTEM FÜR FONDPASSAGIERE

In der hinteren Mittelarmlehne befinden sich optional die Regler des Multimedia-Systems. Hier verbergen sich auch die Anschlüsse für externe Geräte wie MP3-Player oder Camcorder. Selbstverständlich lassen sich mit diesen Reglern weitere Komponenten steuern, beispielsweise Telefon, DVD-Player oder Fernseher.



VIER-ZONEN-KLIMAAUTOMATIK

Eine optionale Vier-Zonen-Klimaautomatik sorgt für noch mehr Komfort im neuen XJ. Praktisch jeder Mitfahrer gestaltet sich mit der zentral angebrachten Regelung sowie mit individuellen Heizungs- und Lüftungsdüsen sein persönliches Mikroklima.

Beim neuen XJ sitzen Fondpassagiere auf den besten Plätzen. Je ein 6,5-Zoll-LCD-Farbbildschirm pro Vordersitz-Kopfstütze bietet erstklassige Unterhaltung – Fondpassagiere können fernsehen, DVDs abspielen oder ein Computerspiel anschließen. Wer eine CD oder Radio hören möchte, kann auf Wunsch einfach per Sprachbefehl umschalten. JaguarVoice reagiert auf die Wünsche der Passagiere und steuert Telefon- und Audiosystem sowie Klimaautomatik entsprechend. Aber vielleicht entspannen sich Ihre Mitfahrer lieber bei einem guten Buch auf den optionalen, elektrisch einstellbaren Rücksitzen. Auch dafür ist vorgesorgt: natürlich sind individuelle Leseleuchten eingebaut.



HINTER DER SCHÖNHEIT VERBIRGT SICH AUSGEFEILTE TECHNIK



BI-XENON-SCHWEINWERFER

Brillantweiß und doppelt so hell wie herkömmliche Halogenlampen leuchten die Bi-Xenon-Scheinwerfer des neuen XJ. Eine automatische Leuchtweitenregulierung besitzen sie ebenso wie eine Scheinwerferreinigungsanlage.



EINPARKHILFE

Ultraschallsensoren in den Stoßstangen messen den Abstand zu geparkten Fahrzeugen oder anderen Gegenständen. Tonsignale, deren Frequenz bei Annäherung zunimmt, helfen dem Fahrer, die verbleibende Distanz einzuschätzen. Eine vordere Einparkhilfe ist als Option erhältlich.



ELEKTRISCH EINKLAPPBARE AUßENSPIEGEL

In engen Parklücken, beim Durchfahren enger Passagen oder beim Parken am Straßenrand lassen sich die Außenspiegel per Knopfdruck einklappen. Beide Spiegel verfügen zusätzlich über eine Umfeldbeleuchtung zur Erhellung des Türeinstiegsbereichs, um sicher in das Fahrzeug zu gelangen.



SCHWEINWERFER MIT REGENSENSOR

Empfindliche Sensoren aktivieren die Scheibenwischer mit einer exakt abgestimmten Geschwindigkeit, falls Schnee, Regen oder Spritzwasser von anderen Fahrzeugen Ihre Sicht behindern.

Die Front des neuen Jaguar XJ ist nicht nur außerordentlich attraktiv gestaltet, sie ist auch ein Technologieträger. Hinter den sinnlichen Linien verbergen sich modernste Geräte und Systeme, um dem Fahrer behilflich sein zu können. Wie die Ultraschallsensoren der Einparkhilfe, die den Abstand zu anderen Fahrzeugen oder Hindernissen signalisieren. Oder das Mikrowellenradar der adaptiven Geschwindigkeitsregelung. Auch die Lichtsensoren in der Windschutzscheibe sind stets bereit, das Park- und Abblendlicht zu aktivieren, sobald die Helligkeit einen bestimmten Wert unterschreitet. Bi-Xenon-Scheinwerfer, die von einer integrierten Scheinwerferreinigungsanlage sauber gehalten werden, machen so die Nacht zum Tag.



XJ6/XJ8

Bereits der Einstieg in die XJ Familie, der XJ6, bietet Jaguar Luxus auf höchstem Niveau.

Vor allem auch durch das deutlich größere Raumangebot. Jedes Modell verfügt serienmäßig über die innovative Sechsgang-Automatik sowie eine selbstregulierende Luftfederung in Verbindung mit CATS (Computer Active Technology System) für höchsten Fahrkomfort und begeisterndes Handling. Auch die Sicherheit lässt keine Wünsche offen. So verfügt der neue XJ mit A.R.T.S. (Adaptive Restraint Technology System) über eines der umfassendsten Sicherheitssysteme. Der XJ6 und der XJ8 3.5 Liter sind an den 17"-Leichtmetallfelgen

im Design „Elegant“ zu erkennen. Der XJ 4.2 Liter V8 bietet serienmäßig 18"-Leichtmetallfelgen im Design „Luxury“. Der Chromkühlergrill des XJ 4.2 Liter V8 ist ein dezenter Hinweis auf die stärkste Saugmotorvariante.



XJR

Das äußere Erscheinungsbild des kompressor-geladenen XJR 4.2 Liter V8 ist ebenso beeindruckend wie seine gewaltige Leistung von 395 PS [291 kW]. Vorn verschafft er sich mit seinem Markenzeichen, dem Maschengitter-Kühlergrill, Respekt. Auch von der Seite macht er seine leistungsorientierte Einstellung deutlich, mit 19"-Leichtmetallfelgen im Design „Performance“ und der aus dem Rennsport stammenden Vierkolben-Bremsanlage von Brembo.

SUPER V8

Kostbares Leder, edles Holz, feine Handarbeit – und 395 PS [291 kW] aus dem kompressor-geladenen 4,2-Liter-V8-Aggregat: Der Super V8 bietet eine wirklich außergewöhnliche und äußerst attraktive Kombination sportlich-luxuriöser Eigenschaften. 18"-Leichtmetallfelgen im „Prestige“-Design, Brembo-Bremssystem, adaptive Geschwindigkeitsregelung, Einparkhilfe vorn und Bi-Xenon-Scheinwerfer sind serienmäßig.

DAS NEUE JAGUAR XJ MODELLANGEBOT

Das umfangreiche Motorenangebot vom 3 Liter V6 bis zum 4,2 Liter V8 mit Kompressor bietet für jeden Anspruch die passende Motorisierung. Ob sportliche Eleganz oder klassischer Luxus: Die XJ6- und XJ8-Modelle lassen sich nach Ihren persönlichen Wünschen individuell gestalten. Mit Applikationen in Chrom oder Wagenfarbe sowie einer umfangreichen Auswahl exklusiver Leichtmetallfelgen können Sie den jeweiligen Charakter des Fahrzeugs unterstreichen. Im Innenraum haben Sie die Wahl zwischen komfortablen Ledersitzen im Design „Classic“ oder Sportsitzen, die zusätzlich höheren Seitenhalt bieten und sich durch perforierte Mittelbahnen abheben. Bei den beiden Kompressormodellen zeigen sich ebenfalls unterschiedliche Charaktere: der XJR als Hochleistungssportmodell und der Super V8 mit purem Luxus.



CLASSIC INTERIEUR

Edles Walnusswurzholz, von geschulten Augen ausgesucht und von Hand poliert, demonstriert die handwerkliche Kunst der Karosseriebau-meister. Dem wollten die Sattler nicht nachstehen und bezogen die leichten Aluminiumrahmen der zwölfmal einstellbaren Vordersitze mit feinem, weich gegerbtem Leder. Moderne technische Akzente setzen die elektrisch einstellbare Pedalerie und die elektronische Parkbremse. Das Soundsystem mit CD-Player und Radio wird serienmäßig geliefert.

Darüber hinaus bietet der XJ8 4.2 Liter noch mehr Komfort. Beispielsweise Vordersitze mit 16-Wege-Sitzeinstellung und eine Memoryfunktion, die sich bevorzugte Positionen von Fahrersitz, Lenkrad, elektrisch einstellbarer Pedalerie und Außenspiegeln merkt. Oder ein Leder-Holz-Lenkrad, das nicht nur herrlich aussieht, sondern sich auch so anfühlt.



SUPER V8 INTERIEUR

Die moderne Interpretation von Luxus ist beim Super V8 Programm: Gerafftes, herrlich weich gegerbtes Leder auf den Sitzen. Großzügig appliziertes Walnusswurzholz am Armaturenbrett und am beheizbaren Lenkrad. Der Super V8 verfügt serienmäßig über ein Premium-Klangsystem, ein Navigationssystem sowie eine 16-Wege-Sitzeinstellung für Fahrer und Beifahrer. Optional sind elektrisch einstellbare Rücksitze und ein Multimedia-Bediensystem für die Fondpassagiere erhältlich. Beim Super V8 bleiben keine Wünsche offen.



XJR INTERIEUR

Der Anspruch und das enorme dynamische Potenzial des XJR spiegeln sich auch in seinem Interieur wider. Griffige, kraftvoll konturierte Vordersitze sind mit einem R-Emblem, Kontrastnähten und farblich abgesetzten Mittelbahnen sowie einer 16-Wege-Sitzeinstellung versehen. Holzapplikationen in grauem Vogel- augenahorn sind serienmäßig, auf Wunsch erhalten Sie ohne Aufpreis die Alternative in Walnuss- wurzelholz. Der Wähl- hebelknopf in Leder und Chrom fühlt sich ebenso angenehm an wie das griffige R Performance- Lenkrad mit farblich ab- gestimmten Lederflächen.

IM INNEREN EIN KOMFORTABLER EMPFANG

Die einladende Atmosphäre des neuen Jaguar XJ ist schlicht überwältigend. Die Qualität der Oberflächen, die sorgfältige kunsthandwerkliche Verarbeitung, die liebevollen Details, die wunderbare Komposition von Holz, Leder und Chrom sowie der große, durchgängige Stil des Designs strahlt Eleganz und Kultiviertheit aus. Man weiß sofort, dass man sich in einem ganz besonderen Automobil befindet – unabhängig davon, in welches XJ-Modell man eingestiegen ist. Auch die Ausstattung lässt sich ganz nach Ihren persönlichen Wünschen arrangieren. Im Innenraum haben Sie die Wahl zwischen bequemen Ledersitzen im Design „Classic“ und stärker konturierten Sportsitzen mit mehr Seitenhalt sowie perforierten Mittelbahnen.



808 VVV

DAS BESONDERE GEFÜHL, EINEN JAGUAR ZU BESITZEN

JAGUAR FINANCIAL SERVICES

Jaguar Financial Services sowie Jaguar Insurance bieten Ihnen einen maßgeschneiderten Finanz- und Versicherungs-Service. Bei uns stehen Sie als Kunde im Mittelpunkt. Ob Leasing, Finanzierung oder Versicherung: Ihre individuellen Wünsche sind die Basis für unser Angebot. Mit Jaguar Privilege, unserem neuen Finanzprodukt, das alle Vorteile der klassischen Finanzierung und des modernen Leasings verbindet, gestalten wir Ihren Einstieg in die Jaguar Welt noch komfortabler.

WWW.JAGUAR.DE

Klicken Sie sich ein in die Welt von Jaguar. Schnell und bequem und jederzeit. Auf unserer Website finden Sie ein umfangreiches Angebot an aktuellen, unterhaltsamen, interessanten und wissenswerten Informationen. Unter dem Punkt „Aktuelles Angebot“ finden Sie die komplette Jaguar Modellreihe. Hier können Sie sich im Detail informieren über Ausstattungsvarianten, Innenausstattung, Technik, Motor, Sicherheit und Service.

JAGUAR OWNERS CLUB

Als Besitzer eines Jaguar genießen Sie das Privileg einer Mitgliedschaft im Jaguar Owners Club. Sie können aus dem exklusiven Reise- und Veranstaltungsprogramm des Clubs wählen und erhalten viermal im Jahr das begehrte Jaguar Magazin.

JAGUAR FINEST CLUB

Im Jaguar Finest Club kommen Sie in den Genuss einzigartiger Erlebnisse, bleibender Eindrücke und bisher verborgener Einblicke, sei es im exklusiven Jaguar Golfclub oder auf weltweiten Reisen. Dabei kooperiert Jaguar mit Partnern, die in ihrem Bereich für dieselben Werte stehen, wie sie unsere Marke im Automobilsektor repräsentiert.

GARANTIE UND SERVICE

Zu Ihrem Jaguar erhalten Sie ein umfassendes Garantie- und Servicepaket. Es beinhaltet eine 3-Jahres-Garantie ohne Kilometerbegrenzung, eine 3-Jahres-Garantie auf Lack, eine 6-Jahres-Garantie gegen Durchrosten und 3 Jahre europaweite Mobilitätsgarantie.

Ob nach der Fahrt zu einer Abendveranstaltung, dem täglichen Weg zur Arbeit, einer Reise ans Mittelmeer oder einem Ausflug nur zum Vergnügen: Wenn Sie aus dem neuen Jaguar XJ aussteigen, sind Sie ebenso entspannt wie beim Einsteigen. Das ist die Essenz des neuen XJ, einer der stilvollsten Luxuslimousinen der Welt. Eines Automobils mit Ausstrahlung, mit Seele, in dem sich moderne Technologie nur einem Ziel verschrieben hat – das Fahren zu einem ganz besonderen Vergnügen zu machen.

AUSSTATTUNG INNEN

CLASSIC INTERIEUR

[Serie bei XJ6, XJ8 und Super V8]



DOVE/GRANITE [Super V8-Armaturentafeloberseite nicht in Granite erhältlich]



DOVE/WARM CHARCOAL



IVORY/SABLE



IVORY/WARM CHARCOAL



WARM CHARCOAL/WARM CHARCOAL



SAND/SABLE

SPORT INTERIEUR*



WARM CHARCOAL



IVORY



CRANBERRY



DOVE

* Erst nach Einführung erhältlich.



LEDERSITZE „CLASSIC“
Serie bei XJ6 und XJ8.



LEDERSITZE „SPORT“
Option für XJ6 und XJ8.

XJR INTERIEUR (ZWEIFARBIG)



WARM CHARCOAL/WARM CHARCOAL



CRANBERRY/WARM CHARCOAL



HERITAGE TAN/WARM CHARCOAL



WARM CHARCOAL/IVORY

XJR INTERIEUR (EINFARBIG)



DOVE/GRANITE



IVORY/SABLE



WARM CHARCOAL/WARM CHARCOAL



DOVE/WARM CHARCOAL



IVORY/WARM CHARCOAL



SAND/SABLE

KONTRASTKEDER UND -NÄHTE

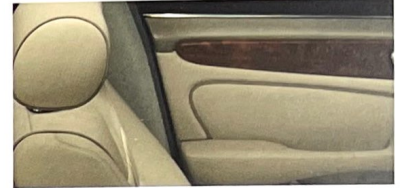

Die folgenden Farbkombinationen für Sitze und Türeinfassungen sind nur für Super-V8-Modelle erhältlich

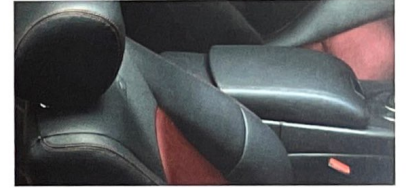

Die folgenden Farbkombinationen sind nur bei zweifarbigen XJR Lederpolstern erhältlich

HOLZPANEELLE



WALNUSSWURZELHOLZ



VOGELAUGENAHORN „SMOKE GREY“



LEDERSITZE „R PERFORMANCE“
Serie bei XJR



LEDERSITZE „CLASSIC“
in Soft-Grain-Struktur
Serie bei Super V8



BY APPOINTMENT TO
HER MAJESTY QUEEN ELIZABETH II
MANUFACTURERS OF DAIMLER
AND JAGUAR CARS
JAGUAR CARS LIMITED COVENTRY



BY APPOINTMENT TO
HER MAJESTY QUEEN ELIZABETH
THE QUEEN MOTHER
MANUFACTURERS OF DAIMLER
AND JAGUAR CARS
JAGUAR CARS LIMITED COVENTRY



BY APPOINTMENT TO
HIS ROYAL HIGHNESS THE PRINCE OF WALES
MANUFACTURERS OF DAIMLER
AND JAGUAR CARS
JAGUAR CARS LIMITED COVENTRY

Jaguar Cars Limited
Browns Lane Allesley
Coventry CV5 9DR England

www.jaguar.com

WICHTIGER HINWEIS

Jaguar ist ein eingetragenes Warenzeichen der Jaguar Cars Ltd. Jaguar Automobile werden ständig weiterentwickelt und verbessert. Der aktuelle Stand der Ausstattung geht aus der jeweils gültigen Preisliste hervor. Alle Angaben zu Technik, Leistung, Ausstattung und Service entsprechen dem Stand der Drucklegung im November 2002 und können sich ändern. Änderungen von Konstruktion, Ausstattungen, Liefer- und Leistungsumfang sowie Änderungen des Katalogs wegen Druckfehlern bleiben ausdrücklich vorbehalten. Die abgebildeten Modelle zeigen zum Teil Ausstattungen, die als Sonderausstattung erhältlich sind.

Für die persönliche Beratung steht Ihnen jeder Jaguar Vertragspartner gerne mit detaillierten Informationen zur Verfügung.

Das Papier dieses Katalogs wurde aus chlorfrei gebleichtem Zellstoff hergestellt

Printed in England.

